

LORICA



CHIUSURE

**porte
basculanti
linea legno**



LINEA LEGNO



VERTICAL

Doghe verticali passo circa 100 mm. standard a richiesta passi diversi in legno okoumè, compensato marino, tinto noce chiaro, noce scuro, douglas, castagno, verde.

ORIZZONT classic

Doghe orizzontali in legno okoumè compensato marino spessore 20 mm. circa, passo 200 mm. circa, tinto noce chiaro, noce scuro, douglas, castagno, verde, a richiesta passi diversi.

Attenzione: oltre larghezza totale 2600 mm. il pannello si presenterà con due o più giunte verticali.



ORIZZONT tecno

Doghe orizzontali e verticali miste e variabili, passo circa 200 mm. di serie, in legno okoumè compensato marino, tinto noce chiaro, noce scuro, douglas, castagno, verde.



LINEA LEGNO



ORIZZONT ISA

Doghe orizzontali legno okoumè compensato marino spessore 18 mm. circa, passo 200 mm. circa, tinto noce chiaro, noce scuro, douglas, castagno, verde, a richiesta passi diversi.

Attenzione: oltre larghezza totale 3.300 mm. il pannello si presenterà giuntato verticalmente.



Particolare fresatura



LISCA

Doghe a lisca di pesce o doghe oblique, con passo standard 100 o 200 mm. o a richiesta passi diversi, in legno okoumè compensato marino, tinto noce chiaro, noce scuro, douglas, castagno, verde.



QUADRO

Doghe pantografate a forma quadrata o rettangolare, a seconda delle esigenze estetiche o tecniche, in legno okoumè compensato marino, tinto nelle essenze legno o verniciato nei diversi colori RAL.

LINEA LEGNO

SNODATO

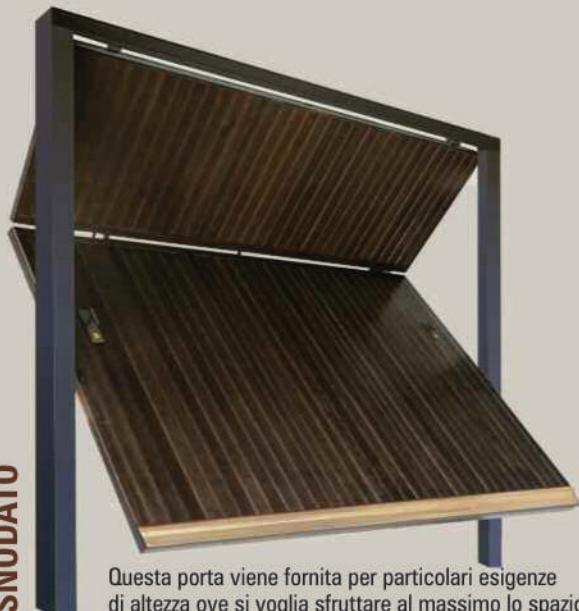

Questa porta viene fornita per particolari esigenze di altezza ove si voglia sfruttare al massimo lo spazio (tipico caso del camper). Permette quindi di raggiungere altezze sino ai 4 mt. circa e viene normalmente ripiegata sui 2/3. A seconda delle misure per motivi di trasporto la porta viene spedita da assemblare.

Questa porta, priva di sporgenza esterna, presenta notevoli vantaggi nei casi ove esista un marciapiede, dove si trovino due porte che s'intersecano ad angolo o dove vi sia un arco e si voglia aprire la porta completamente lasciando inalterato l'aspetto estetico dell'arco a vista. Può essere fornita con portina pedonale, finestrate, ecc.

FILO

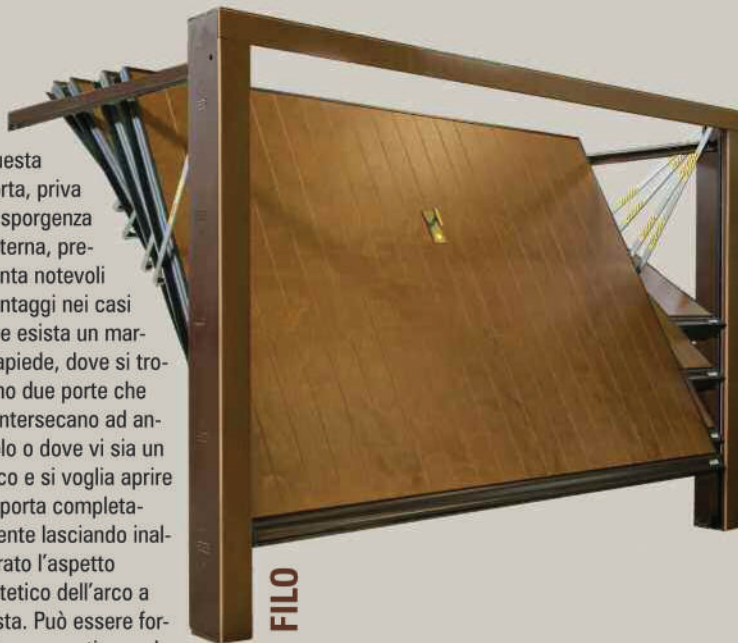

PARTICOLARI TECNICI

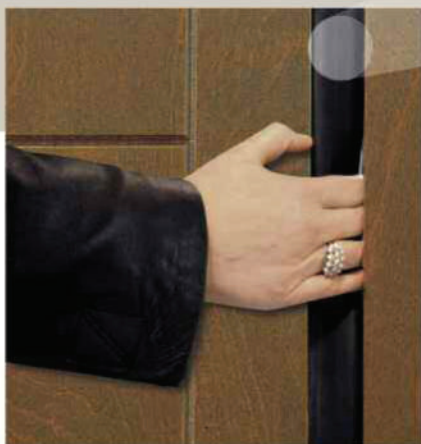

Particolare guarnizione sicurezza passiva.

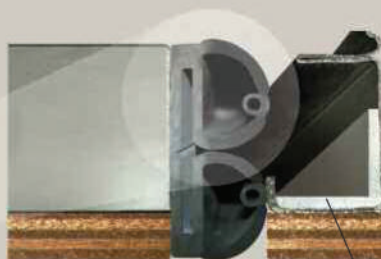

Particolare guarnizione antischiacciamento in base alla direttiva macchine UNI-EN.

14 mm. spessore standard pannello okoumè

Angolare di rinforzo da 35x35x3.



Particolare zoccolo con guarnizione inferiore.



Particolare griglie areazione.



Particolare bocchette areazione.



LA MOTORIZZAZIONE

Viene installata sulla porta con collaudo eseguito in fabbrica con corrente stabilizzata 220/230V garantita dal fornitore di energia, comprendente centralina per comandi ausiliari a bassa tensione con n. 1 ricevente, n. 1 trasmettente, n. 1 antenna incorporata, n. 1 pulsante interno e costola di sicurezza attiva applicata nella parte inferiore della porta e sblocco motore applicato sulla serratura per manovra manuale di emergenza, in caso di porta pedonale non viene applicato lo sblocco. A richiesta eventuale lampeggiatore e selettore a chiave. Tutte le porte sono fornite corredate di etichetta di certificazione CE con il proprio numero di matricola e di libretto uso e manutenzione, certificate secondo le norme UNI EN 13241-1:2003 UNI EN 12604:2002 UNI EN 12453:2002 punto 5.1.1.5.3 relativo alla salvaguardia dei punti di cesoimento mediante limitazione delle forze misurate sui bordi secondari di chiusura a meno di 150 N statici e meno di 400 N dinamici in aggiunta a:

- una distanza di almeno 25 mm. tra i bordi che si sovrappongono.

Particolari in sezione delle qualità tecniche più significative.

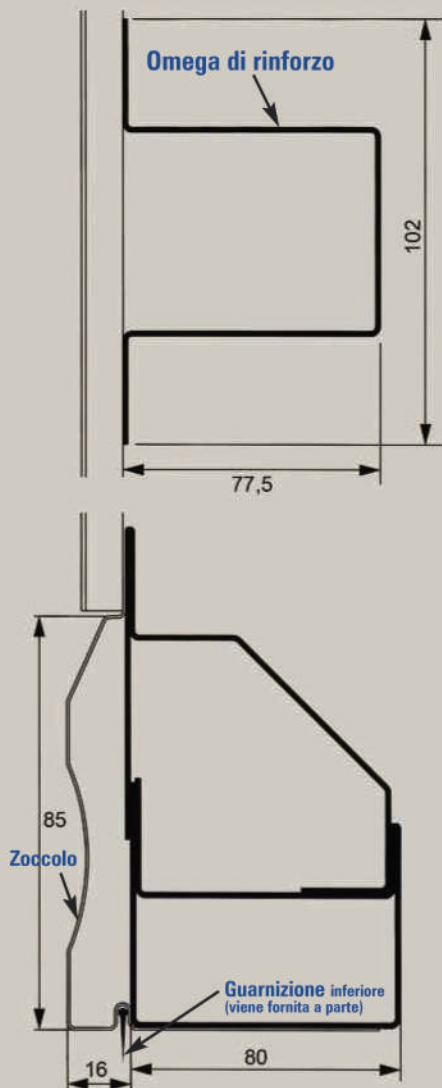

Particolare paracadute di emergenza.



Tubolare perimetrale del telo.

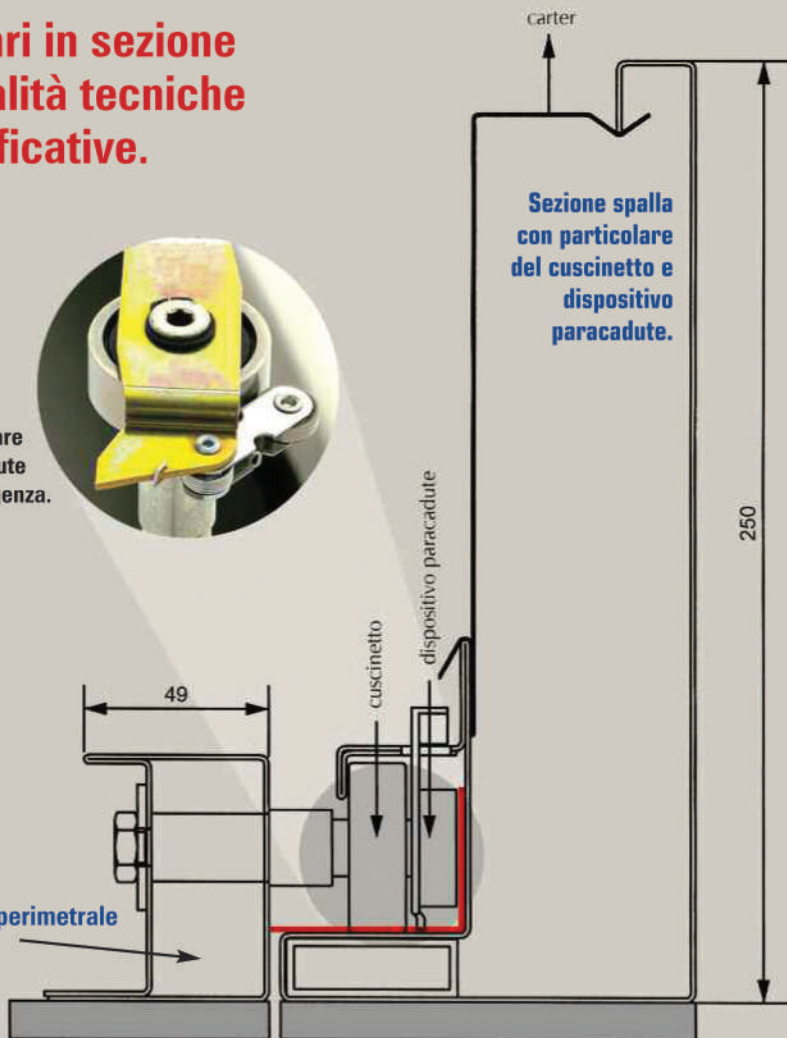

La nostra politica commerciale.

QUALITA' e SERVIZIO comprese nel prezzo.

Tutte le porte sono costruite a centimetro, pertanto permettono di sfruttare tutta la larghezza, con una struttura metallica particolarmente robusta in scatolato tubolare 12/10. tale struttura viene preventivamente verniciata a polveri epossidiche essiccate a forno a oltre 180°. Le spalle profilate in un unico pezzo, sono tutte munite di paracadute di emergenza che in caso di anomalie interviene evitando la caduta del telo e vengono rinforzate grazie all'angolare interno da 35x35x4 sono così in grado di sopportare la spinta di una eventuale motorizzazione. A seconda della grandezza del telo o del peso della porta anche gli accessori, così come staffe porta cuscinetto, cuscinetti, cavi in acciaio certificati, traversi di rinforzo ecc. vengono adeguatamente rinforzati; le porte successivamente rivestite con pannelli in legno okoumè compensato marino pantografato a piacere, trattato e mordenzato nelle tinte noce chiaro, noce scuro, douglas, castagno e successivamente laccate con vernicie ad acqua di altissima qualità oppure verniciate nelle tinte Ral. Tutte le porte possono essere coibentate e rivestite all'interno, con o senza portina passo d'uomo e dotate a richiesta di ogni tipo di finestratura **predisposta** a plexiglass o similari a rottura antinfortunistica.

Solidità, robustezza e sicurezza sono alla base della nostra produzione, a tale scopo vengono utilizzati componenti che, dalla materia prima agli accessori, al legno, che anche nelle versioni più economiche vengono dichiarati e mantenuti tali. **Facciamo presente che date le sue caratteristiche naturali, il legno è vivo e quindi soggetto a movimenti. Non si può garantire quindi la sua staticità, deve comunque essere eseguita la normale manutenzione prevista dalle istruzioni.**

OKOUME' TINTE E COLORI



I suddetti legni vengono forniti di serie in okoumè stratificato marino nelle tinte douglas, castagno, noce chiaro, noce scuro e verde. A richiesta siamo in grado di fornire altri tipi di essenze, altre tinte, vari spessori e larghezze. I tempi di consegna potranno variare a seconda delle tipologie di serie e dei particolari richiesti.

ATTENZIONE: I colori potranno subire variazioni a seconda della tipologia del legno, le tinte sopra riportate sono puramente indicative, la tonalità potrà subire variazioni.

LINEA *in*



SARONNO



LUCERNA



BERNA



SIRMIONE



SAVONA



BRUNICO

LA SICUREZZA

Guarnizione antischacciamento *attiva*:

Nella versione *motorizzata* il sistema brevettato con il kit a cavetto, inserito nell'apposita guarnizione, permette alla costola di sicurezza di intervenire nel caso che un ostacolo venga ad interpersi tra le parti in movimento, è sufficiente una minima pressione perché la porta interrompa l'azione di chiusura, consentendo una sicurezza totale a persone e cose.

Nelle porte versione *manuale* è posta su ambo i lati e per tutta l'altezza con la funzione *passiva* atta a proteggere l'eventuale schiacciamento delle dita.

CARATTERISTICHE TECNICHE



Vista interna porta basculante rivestita motorizzata con un motore.

Struttura in acciaio zincato e preverniciato, particolarmente robusta, così come tutti gli accessori, le staffe portacuscinetti, cuscinetti, cavi d'acciaio certificati, traversi di rinforzo. Spalle composte in struttura metallica adeguatamente rinforzate a seconda della grandezza e del peso della porta, tutte le porte sono munite di PARACADUTE DI EMERGENZA a norme CE che in caso di anomalie interviene evitando la caduta del telo.

**SISTEMA
BREVETTATO
GUARNIZIONE
ANTISCHIACCIAMENTO**



Vista interna porta basculante rivestita motorizzata con due motori e portina a passo d'uomo.

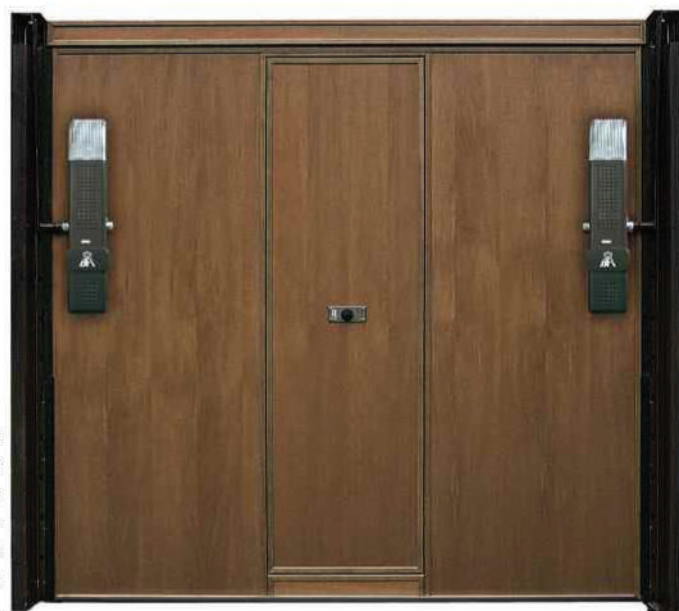

Per il rivestimento interno possiamo usare diverse essenze di legno che possono accompagnarsi al rivestimento esterno o all'arredamento interno del locale.

LORICA  **CHIUSURE**